

Bedienungs- und Montageanleitung

Terrassen-Dunkelstrahler

1. Technische Angaben

| Typ | Stromverbrauch W | Spannung V | Schutzklasse | IP | Abmessungen mm |
|-------------------------|---------------------|---------------|--------------|-------|-------------------|
| Terrassen-Dunkelstr. 10 | 1000 | 230V 1N | I | IP 45 | 1080x140x45 |
| Terrassen-Dunkelstr. 15 | 1500 | | | | 1580x140x45 |
| Terrassen-Dunkelstr. 20 | 2000 | | | | 1080x240x50 |
| Terrassen-Dunkelstr. 30 | 3000 | | | | 1580x240x50 |

2. Anwendung

Die Terrassen-Dunkelstrahler sind zur Zonenerwärmung von Wintergärten, Loggien, überdachten Balkonen und Terrassen, Gartenzelten, Kirchen, usw. bestimmt, also für Anwendungen, in denen sie vor direkten Witterungseinflüssen geschützt sind. Im Vergleich zu den Halogenstrahlern haben die Terrassen-Dunkelstrahler eine bedeutend niedrigere Oberflächentemperatur und ihr Betrieb ist von keiner unerwünschten Lichtstrahlung begleitet.

Im Außenbereich können die Terrassen-Dunkelstrahler in einem Temperaturbereich von ca. +5 bis +10°C verwendet werden, bei niedrigeren Temperaturen ist die Abkühlung der Lamellen zu stark und die Strahlung daher kaum bemerkbar.

3. Montage

Die Terrassen-Dunkelstrahler können durch die Halterungen mit Ketten oder Seilen von der Decke abgehängt werden, oder sie können an die Wand mit ausklappbaren Aufhängungen in einem gewünschten Winkel befestigt werden. Die Aufhängungen werden in der Verpackung separat beigelegt. Für die Befestigung der Aufhängungen, Ketten oder Seile sind Metalldübel zu verwenden.

Die Terrassen-Dunkelstrahler können vertikal mit einer Neigung installiert werden, jedoch nicht so, dass das Klemmbrett der höchstgelegene Punkt ist.

Ansonsten besteht die Gefahr, dass durch die aufsteigende Wärme die elektrischen Anschlüsse des Klemmbrettes irreversibel beschädigt werden.

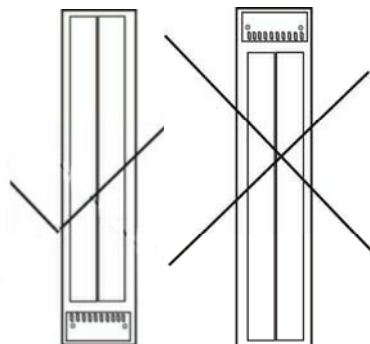

Infrarot
vitalheizung®
Wärme, die berührt

Horizontale Montage:

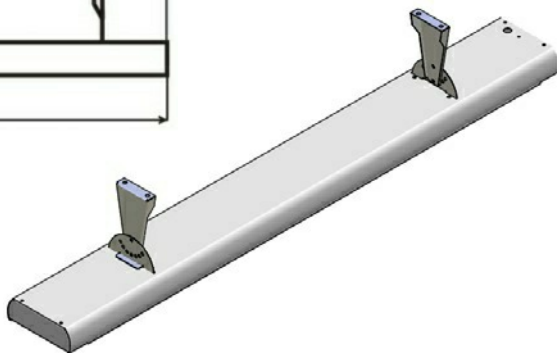
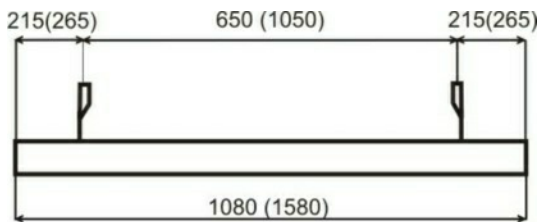

Vertikale Montage:

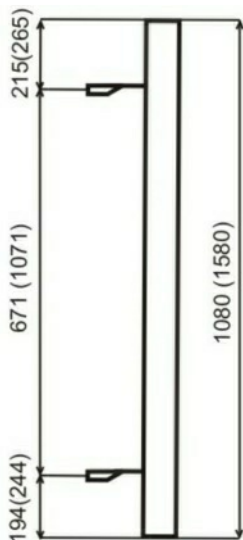

Die Maße in den Klammern beziehen sich auf die Terrassen-Dunkelstrahler 15 u. 30

Abstände

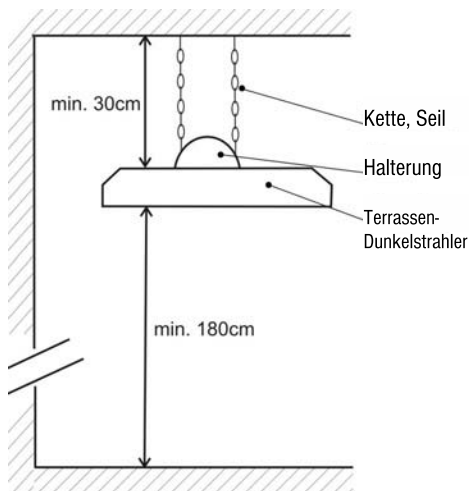

- Unterkante des Terrassen-Dunkelstrahlers mind. 180 cm vom Fußboden
- Oberkante des Terrassen-Dunkelstrahlers mind. 30 cm von der Decke

Abstände von brennbaren Gegenständen:

- mind. 100 cm von der Strahlungsoberfläche
- mind. 30 cm von den anderen Teilen des Terrassen-Dunkelstrahlers
- Die Terrassen-Dunkelstrahler dürfen nicht unmittelbar unter Steckdosen montiert werden.

4. Anschluss

Die Terrassen-Dunkelstrahler sind mit einem bis zu 1,8m langen Anschlusskabel inkl. Stecker versehen. Falls die Terrassen-Dunkelstrahler in einer Installationsdose angeschlossen werden, führt das Abtrennen des Steckers nicht zum Erlöschen der Garantie. In diesem Fall ist ein Trennschalter in die Verteilung einzubauen, bei dem der Abstand des geöffneten Kontaktes mindestens 3,5 mm (bei allen Polen) beträgt.

Die Terrassen-Dunkelstrahler können mittels Schalter und Fernregler gesteuert werden, welche z.B. mittels Relais und Schütze schalten.

Die Elektroninstallation muss den im Installationsland geltenden Normen entsprechen.

5. Wartung

Sie ist nur auf Reinigung durch Abstauben, eventuell durch Abwischen mittels feuchtem Tuch mit Reinigungsmittel beschränkt.
(im ausgekühltem Zustand)

Die Strahlungsoberfläche ist nicht zu reinigen.

6. Hinweise

Bei erster Erwärmung der Terrassen-Dunkelstrahler wird das Material ausgebrannt, was zur Entstehung von gesundheitsschädlichem Rauch für die Dauer von ca. 60 Minuten führen kann (Diesen Effekt kennt man auch von Backrohren.). Wegen möglicher Verunreinigung der Strahlungsoberfläche sind die Heizsegmente nicht zu berühren (eventuell nur mit sauberen Textilhandschuhen). Die Umgebungstemperatur (Außenlufttemperatur) der Terrassen-Dunkelstrahler darf 30°C nicht überschreiten.

Dieses Gerät kann von Kindern ab 8 Jahre und darüber sowie von Personen mit verringerten physischen, sensorischen oder mentalen Fähigkeiten oder Mangel an Erfahrung und Wissen benutzt werden, sofern sie beaufsichtigt oder bezüglich des sicheren Gebrauchs des Gerätes unterwiesen wurden und die daraus resultierenden Gefahren verstehen. Eine Reinigung oder Benutzerwartung darf von Kindern ab 8 Jahre und Personen mit eingeschränkten Fähigkeiten nur unter Beaufsichtigung erfolgen. Kinder jünger als 3 Jahre sind vom Heizgerät fernzuhalten, es sei denn, sie werden ständig überwacht. Kinder ab 3 Jahre und jünger als 8 Jahre dürfen das Gerät nur ein- und ausschalten, wenn sie beaufsichtigt werden oder bezüglich des sicheren Gebrauchs des Gerätes unterwiesen wurden und die daraus resultierenden Gefahren verstanden haben, vorausgesetzt, dass das Gerät in seiner normalen Gebrauchslage platziert oder installiert ist. Kinder ab 3 Jahre und jünger 8 Jahre dürfen nicht den Stecker in die Steckdose stecken, das Gerät nicht regulieren, reinigen oder warten.

Wichtige Sicherheitshinweise – WARNUNG

Keinesfalls den Terrassen-Dunkelstrahler abdecken. Die Aufschrift „NICHT ABDECKEN“ macht darauf aufmerksam, dass jedes Material, mit dem die Terrassen-Dunkelstrahler abgedeckt werden, zu Brandentstehung führen kann!

Einige Teile dieses Produkts können sehr heiß werden und Verbrennungen verursachen. Besondere Aufmerksamkeit ist bei der Anwesenheit von Kindern und behinderten Personen erforderlich. (Hierzu können auch (Zubehör) Schutzgitter montiert werden.

7. Garantiebedingungen

24 Monate ab dem Verkaufsdatum. Die Garantie bezieht sich nicht auf durch Transport, ungeeignete Lagerung und unsachgemäße Montage verursachte Mängel.

8. Erklärungen



Das Symbol bedeutet, dass dieses Elektrogerät im Zuge einer separaten Sammlung bzw. durch Abgabe bei dafür eingerichteten Sammelstellen als elektrischer bzw. elektronischer Abfall zu entsorgen ist und dass es gemäß der Richtlinie des Europäischen Parlaments betreffend elektrische und elektronische Abfälle Nr. 2002/96/CE vom 27.01.2003 nicht wie unsortierter Kommunalabfall beseitigt werden kann. Es symbolisiert weiters, dass dieses Erzeugnis nach dem 13.08.2005 vermarktet wurde. Gemäß den Bedingungen der Richtlinie des Europäischen Parlaments über Beschränkungen der Verwendung von einigen Gefahrstoffen in elektrischen und elektronischen Anlagen Nr. 2002/95/CE vom 27.01.2006 enthält dieses Erzeugnis keine Gefahrstoffe oder es enthält sie nur in den jeweils zulässigen Mengen. Für die Entsorgung dieses Erzeugnisses kontaktieren Sie Ihren Händler oder die eingerichtete Sammelstelle für Sonderabfall Ihrer Gemeinde.

Verkaufsdatum:

Produktionsnummer:

Verkäufer:

Infrarot
vitalheizung®
Wärme, die berührt®